

מסילה נסתרת למגירת עץ

מסילה נסתרת למגירות עץ בעלות מנגנון שליפה כפולה ומנגנון בלימה בסגירה, תוצרת FGV איטליה.

- מנגנון SOFT CLOSE - בלימה וסגירה איטית.
- תנועת המגירה חלקה ושקטה הודות לדור חדש של גלגלים.
- המסילה נמצאת מתחת למגירה ומאפשרת ניצול מירבי של רוחב המגירה.
- שליפת המגירה מתוך הארון לצורך ניקיון פשוטה ביותר.
- אפשרות לכיוונון גובה (+3 מ"מ) מהמסילה עצמה.
- משקל מירבי למגירה: 30 ק"ג.
- עובי דופן המגירה: מקס' 18 מ"מ.



זוג מסילות סמויות שליפה כפולה ובולם

להזמנה

A	NL
310	300
360	350
410	400
460	450
510	500
560	550

מחיר (₪)	תיאור	דגם
70.00	למגירה עומק 300 מ"מ	650NEW 300
73.00	למגירה עומק 350 מ"מ	650NEW 350
78.00	למגירה עומק 400 מ"מ	650NEW 400
84.00	למגירה עומק 450 מ"מ	650NEW 450
89.00	למגירה עומק 500 מ"מ	650NEW 500
96.00	למגירה עומק 550 מ"מ	650NEW 550

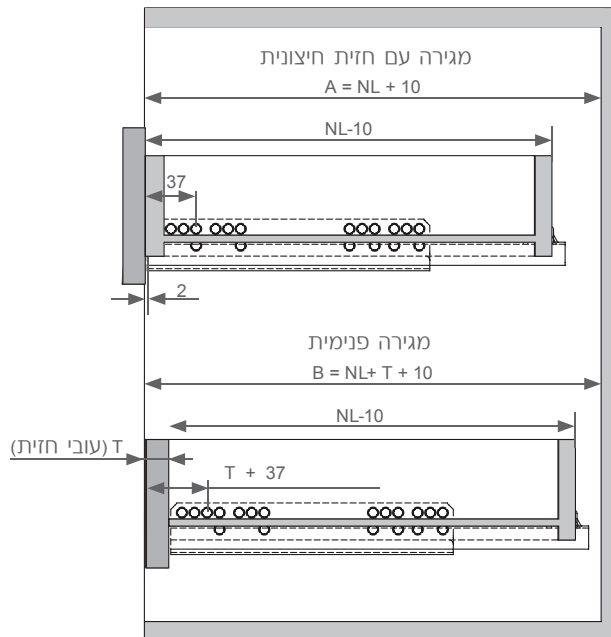

נתונים לתכנון

- עומס מירבי למגירה: 30 ק"ג.
- עובי דופן המגירה: מקס' 18 מ"מ.
- NL = מידת המסילה.
- עומק המגירה = NL פחות 10 מ"מ.
- A (עומק ארון מינימלי עבור מגירה עם חזית חיצונית) = NL + 10 ס"מ.
- T = עובי חזית מגירה פנימית.
- B (עומק ארון מינימלי עבור מגירה פנימית) = NL + 10 מ"מ + T.

תכולת הסט



- זוג תפסני מסילה קדמיים
- זוג מסילות

מסילה 650 NEW

מסילה נסתרת למגירת עץ

תפסן מסילה קדמי

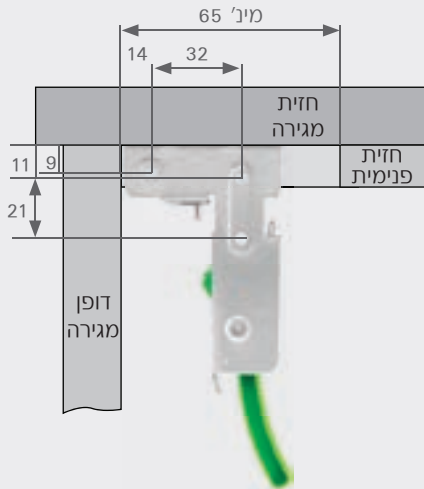

כיוון גובה חזית



הרכבת המסילה בארון

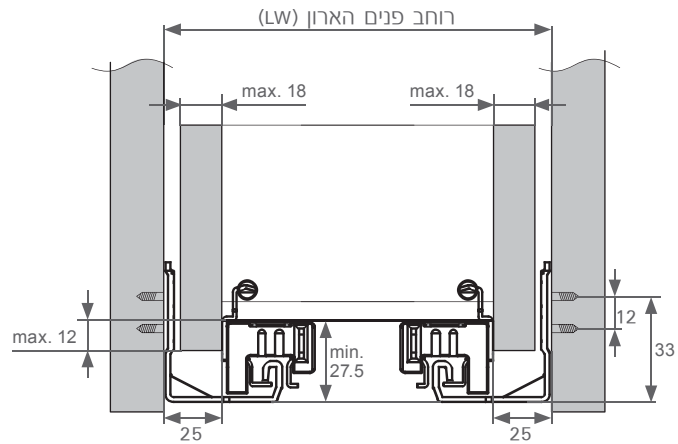

מיקום המסילה על דופן הארון

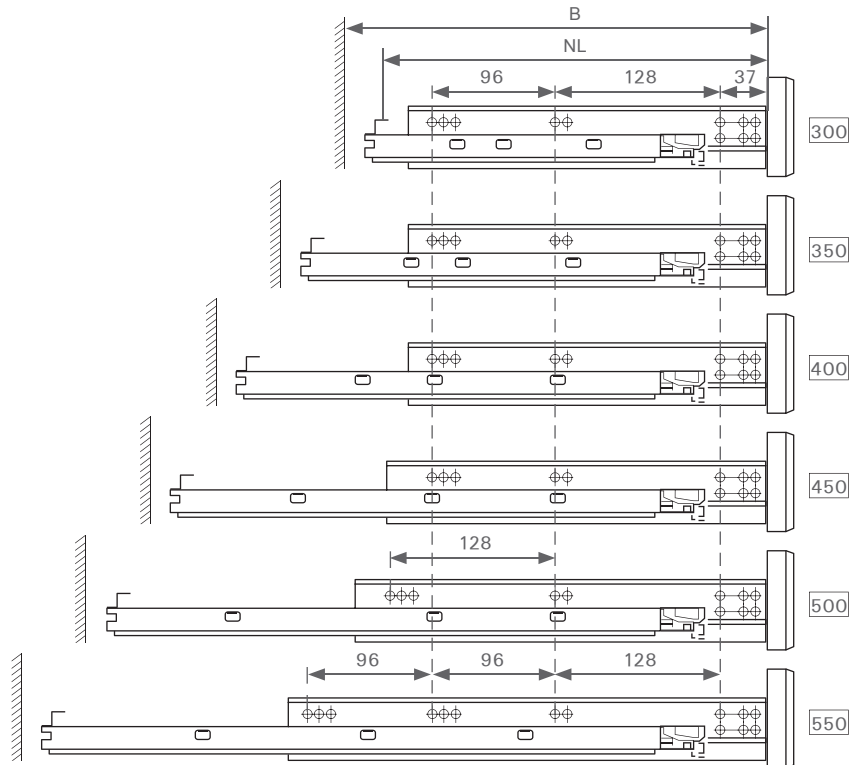

הכנת חלקה הקדמי של המגירה

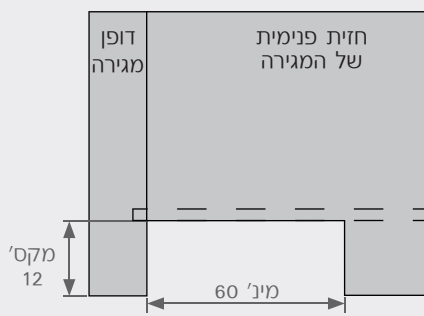

הכנת חלקה האחורי של המגירה

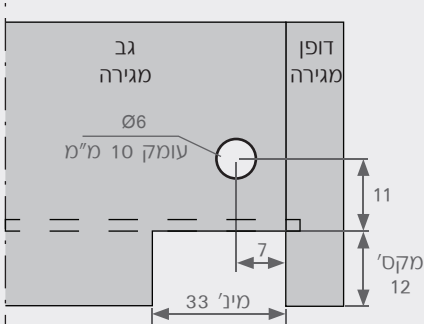

שרטוט הרכבה - מגירה פנימית

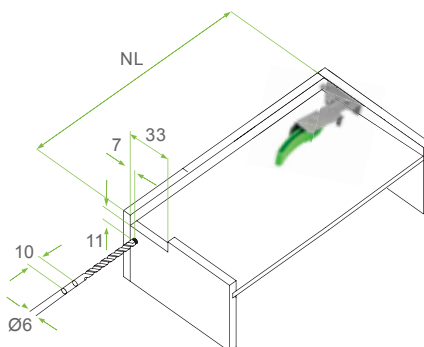

שרטוט הרכבה - מגירה עם חזית

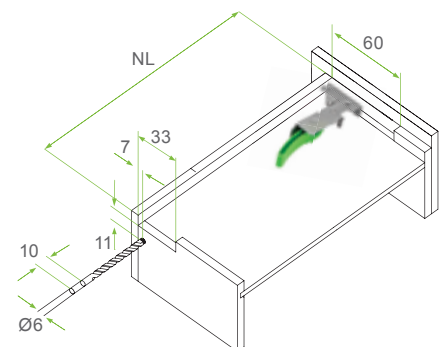

• שימו לב: לפני הרכבת התפסנים יש לבצע פינויים בהתאם לשרטוט